

# Fresado de ranuras flexible para una producción eficiente

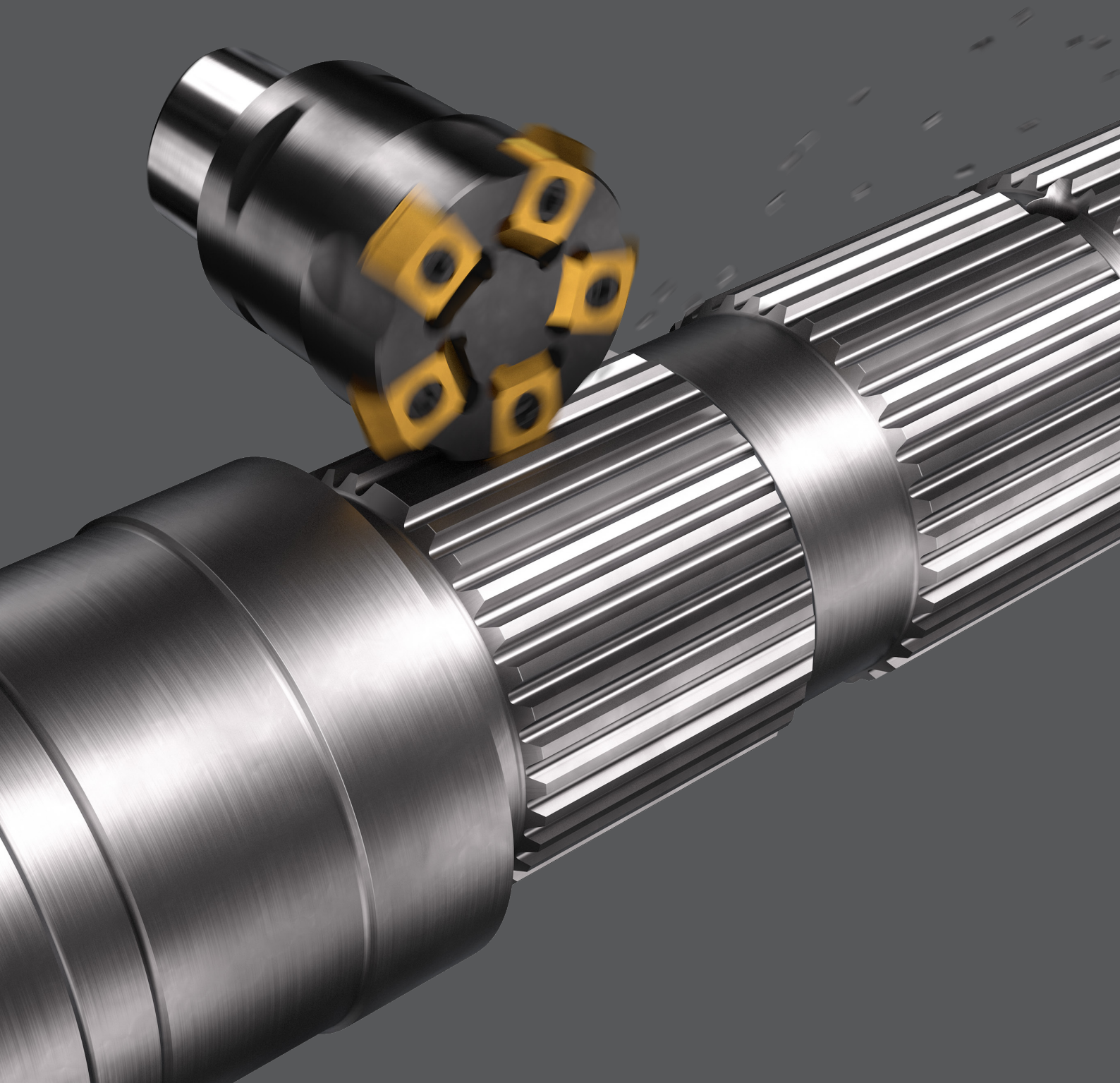

# Nuevas posibilidades de fresado de ranuras

## Productividad optimizada y nuevas oportunidades comerciales

La reducción de la cadena de valor, rebajando el número de pasos necesarios para completar una pieza, ofrece grandes beneficios, tales como métodos de trabajo más rápidos y una mayor productividad. CoroMill® 171.4 ahora acerca estas ventajas a la industria de la fabricación de ranuras.

CoroMill 171.4 permite dar el salto de las máquinas especializadas a máquinas de CNC estándar. Si hasta la fecha subcontractaba sus operaciones de mecanizado de ranuras o acostumbraba a rechazar este tipo de encargos, esta herramienta de fresado le ofrece múltiples y novedosas oportunidades de negocio.



Fabricación con  
un único reglaje,  
una única máquina



## Elimine las barreras de las máquinas de tallado de ranuras especializadas

### Trabaje en máquinas multitarea, centros de mecanizado y centros de torneado

- Mecanice piezas ranuradas completas en sus máquinas multitarea, centros de mecanizado o centros de torneado actuales. Esto reduce los costes de inversión en nuevos equipos de producción de ranuras.

### Mecanizado con un único reglaje

- Racionalice los procesos de fabricación reduciendo el número de pasos y el tiempo total de producción. ¡Mecanice sus piezas con un único reglaje!

### Plaquitas rectificadas de precisión que garantizan calidad

- Plaquitas de metal duro de gran precisión totalmente rectificadas capaces de satisfacer los estándares de calidad DIN 7 de la mayoría de piezas ranuradas.

### Mecanizado sin refrigerante

- Mejora el entorno laboral y ahorra costes de refrigerante.

### Un cuerpo de fresa, diferentes perfiles de plaquita

- La posibilidad de utilizar diferentes plaquitas en el mismo cuerpo de fresa reduce el inventario de herramientas.



Puede aplicar CoroMill 171.4 fácilmente a sus máquinas existentes.

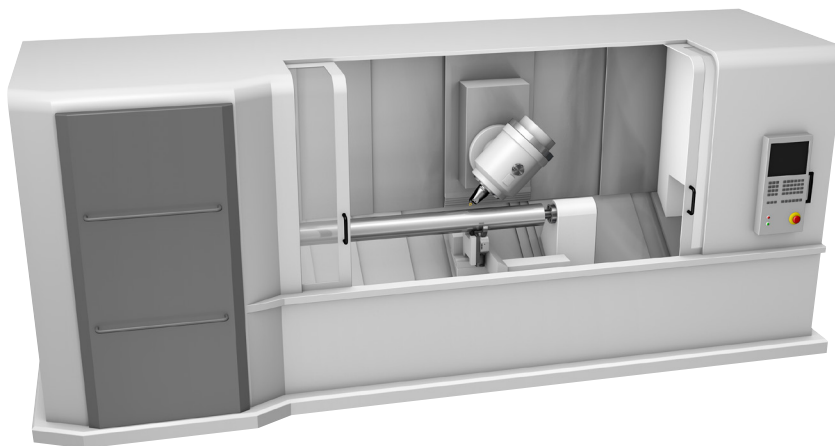

### Sáquele el máximo partido a su máquina

CoroMill 171.4 ofrece una solución versátil para el fresado de perfiles de ranuras de alta calidad. Produzca ranuras en máquinas multitarea, centros de mecanizado y centros de torneado. Ahora puede utilizar las máquinas de CNC de su propio taller para las operaciones que antes subcontractaba o realizaba en máquinas de tallado con fresa madre.

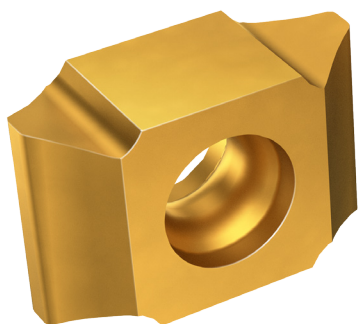

Plaquetas de metal duro de gran precisión y perfil completo con cuatro filos.

Tres tamaños de alojamiento de plaqueta estandarizados. Todas las plaquetas están hechas a partir del mismo tamaño de pieza en bruto y caben en el mismo cuerpo de fresa.





Disponibilidad de una gama de cuerpos de fresa en inventario y soluciones especiales.

## Fresado de ranuras de alta calidad

La solución de fresado CoroMill 171.4 está hecha a la medida de su pieza específica y cubre una amplia gama de ranuras estándar.

## Información sobre perfiles de ranuras

DIN 5480, ANSI B92.1, ISO 14. Otros perfiles bajo solicitud.

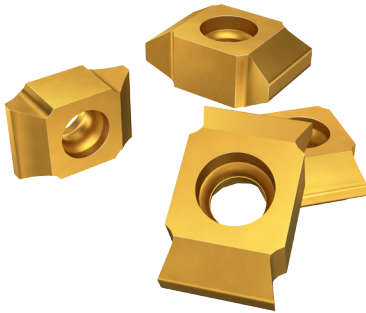

## Gama de plaquitas

Gama de módulos de ranura: 0.8–3.0 mm (DP 32/64–8/16)

Calidad de la plaquita: Calidad de plaquita universal GC1130

## Gama de cuerpos de herramienta en inventario

Cuerpo de herramienta	Tamaño de plaquita	Diámetro	Acoplamiento	N.º de plaquitas	Opciones de plaquitas/tamaños de dientes
R171.4-30A25-S4	S	30 mm	Mango cil. de 25 mm	4	Pequeña/Gama de módulos 0.8–1.5
R171.4-50C4-M5	M	50 mm	Capto C4	5	Mediana/Gama de módulos 1.5–2.5
R171.4-63C5-L5	L	63 mm	Capto C5	5	Grande/Gama de módulos 2.5–3.0
R171.4-31D19-S4	S	1 1/4 pulg.	Mango cil. de 3/4 pulg.	4	Pequeña/Gama DP 23/64–16/32
R171.4-51C4-M5	M	2 pulg.	Capto C4	5	Mediana/Gama DP 16/32–10/20
R171.4-64C5-L5	L	2 1/2 pulg.	Capto C5	5	Grande/Gama DP 10/20–8/16

## Gama de cuerpos de herramienta especiales de ingeniería

Gama de diámetros de la herramienta: 30–125 mm (1.5–5 pulg.)

Acoplamientos: Coromant Capto®, en eje, mango cilíndrico, árbol con chavetero

N.º de plaquitas: 3–10



Para obtener más información, póngase en contacto con su representante de Sandvik Coromant.

Oficina en España y Portugal  
 AB Sandvik Coromant  
 P.E. Puerta de Madrid Este C/ Tapiceros, 9  
 28830 - San Fernando de Henares Madrid  
 Correo electrónico: es.coromant@sandvik.com  
 www.sandvik.coromant.com/es

C-1040:165 es-ES © AB Sandvik Coromant 2016

**SANDVIK**  
Coromant